

HUNTER
Engineering Company

HUNTER Engineering Company



GSP9720



HUNTER
Engineering Company

HUNTER Engineering Company



Komputerowy system pomiaru wibracji koła HUNTER GSP9720 jest najnowocześniejszym urządzeniem, które oprócz tradycyjnej funkcji wyważania statycznego i dynamicznego koła wyposażone jest w rolkę do przeprowadzania testu drogowego. Drgania kół mogą być spowodowane:

- niewyważeniem dynamicznym i statycznym,
- nieprawidłową geometrią opony i/lub felgi,
- nierównomiernym rozkładem sztywności opony na całym obwodzie.

HUNTER GSP 9720 jako jedyny system umożliwia zdiagnozowanie wszystkich tych problemów oraz ich eliminację.

- pomiar sztywności opony (RFT),
- pomiar siły bocznej koła - LFM (rolka o nacisku 6350 N),
- pomiar bicia obręczy,



oraz standardowo wyposażony jest (między innymi) w:

- program optymalizacji geometrycznej,
- program SmartWeight® oszczędzający ciężarki,
- laserowe pozycjonowanie ciężarków – nowość (w odniesieniu do modelu HUNTER GSP 9712),
- oświetlenie wyważanego koła - nowość (w odniesieniu do modelu HUNTER GSP 9712),
- monitor LCD - nowość (w odniesieniu do modelu GSP 9712).

Wyposażenie opcjonalne:

- podnośnik koła,
- drukarka,
- połączenie do sieci ASANETWORK - nowość (w odniesieniu do modelu HUNTER GSP 9712).

GSP 9700 mierzy promieniowe i osiowe siły na kole dostarczając instrukcje rozwiązywania problemów, których nie można rozwiązać przy pomocy wyważarek i systemów pomiaru geometrii.



Hunter GSP 9700 jest aprobowany i rekomendowany przez producentów samochodów, a jego przemysłowe właściwości zostały potwierdzone przez setki warsztatów na całym świecie.

1. Wyważanie kół
2. Siły drogowe kół i pomiar niecentryczności felgi
3. Pomiar sił promieniowych ściągania

HUNTER
Engineering Company

HUNTER Engineering Company



Standardowy system pompowania kół

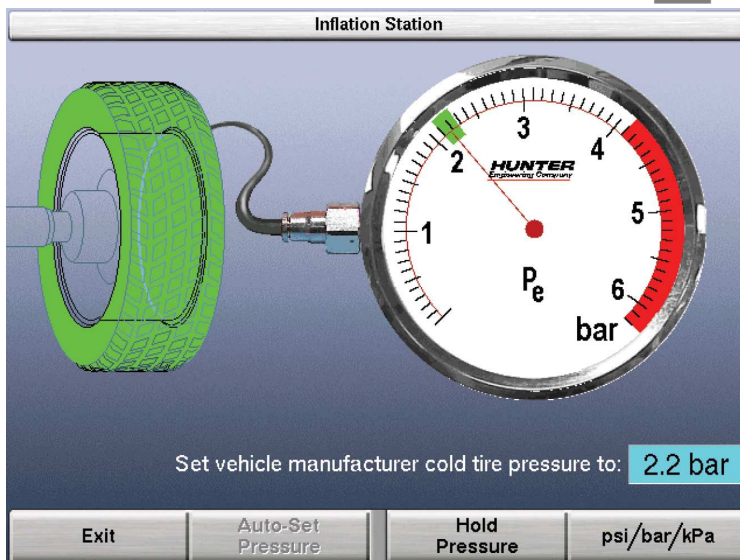

Program pompowania pozwala na uzyskanie zadanego ciśnienia w ogumieniu



System HAMMERHEAD wyposażony jest w oświetlenie wyważanego koła oraz laser wskazujący dokładne miejsce mocowania (naklejania lub nabicia) ciężarka. Obie te funkcje przyspieszają proces wyważania.

HUNTER
Engineering Company**HUNTER Engineering Company**

Bicie boczne felgi może być mierzone bez zdejmowania opony lub bezpośrednio na krawędzi felgi.



Wewnętrzne ramię pomiarowe automatycznie rozpoznaje rodzaj mocowanego ciężarka. Ramię przyłożone do felgi jak na rysunku powyżej wskazuje wyważanie przy pomocy ciężarka nabijanego.

Zewnętrzne ramię pomiarowe służy do pomiaru wielkości wyważanego koła oraz pozwala na określenie bicia osiowego i promieniowego felgi.

HUNTER
Engineering Company

HUNTER Engineering Company

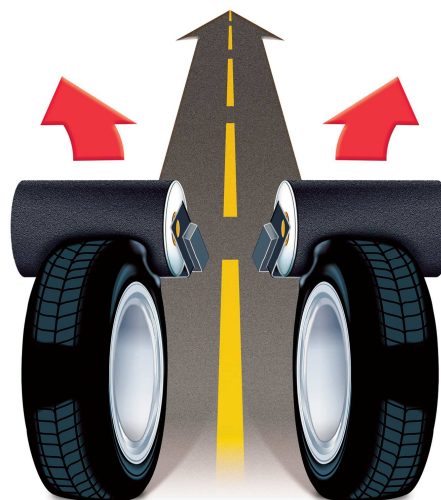

Po pomiarze sił bocznych dla wszystkich kół samochodu i ich ponumerowaniu, oprogramowanie StraightTrak™ wyważarki GSP 9700 wskazuje miejsce zamontowania poszczególnych kół pojazdu, aby sumaryczna wartość siły bocznej, działające na samochód była jak najmniejsza. Wyważarka sprzedawana na rynku krajowym ma polską wersję oprogramowania.



Opcjonalne wyposażenie stanowi pneumatyczny system mocowania koła na wrzecionie. Pozwala to na znaczne skrócenie procesu wyważania i zalecane jest dla warsztatów wykonujących wiele pomiarów.



Innym opcjonalnym wyposażeniem może być pneumatyczny dźwignik służący do unoszenia koła i ułatwiający jego montaż na wrzecionie. Dźwignik jest bardzo przydatny zwłaszcza wyważaniu dużych i ciężkich kół.

HUNTER
Engineering Company**HUNTER Engineering Company**

Wyważarka może być opcjonalnie wyposażona w drukarkę DJ umożliwiającą drukowanie wyników pomiaru, wykresów lub dowolnego ekranu. Urządzenie może pracować w sieci i dzięki temu można dedykować miejsce dokonywania wydruku.

Funkcje Split Spoke® i Split Weight Modes® umożliwiają wskazanie odpowiednich miejsc naklejenia dzielonego ciężarka, co pozwala na uzyskanie lepszego rozkładu mas i ukrycie ciężarków za szprychami felgi.

HUNTER
Engineering Company**HUNTER Engineering Company**

Przyciśnięcie pedału powoduje zapisanie wprowadzanych parametrów koła. Pedał działa również jako hamulec ułatwiający dokręcenie nakrętki uchwytu szybko mocującego jak i jego ściąganie.



Szybka lokalizacja ciężarków z pozycjonowaniem koła. Servo Stop automatycznie pozycjonuje koło w miejscu przewidzianym dla ciężarka po przyciśnięciu przycisku lub popchnięciu koła.



Funkcja centrowania koła, stosowana wyłącznie w wyważarkach Hunter, zapewnia poprawne osiowo zamocowanie koła na urządzeniu oraz prawidłowe zastosowanie dodatkowych akcesoriów techniki mocowania, a także zmniejsza prawdopodobieństwo błędów.

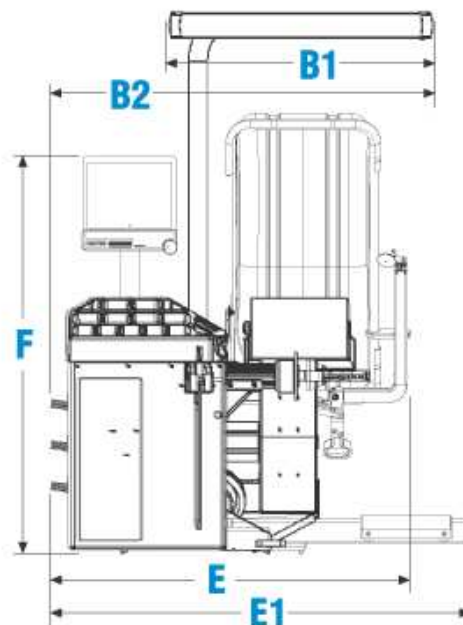
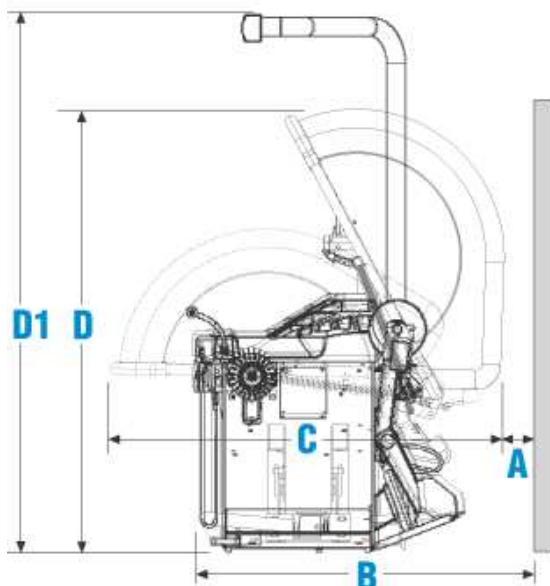

Specyfikacja:

Zasilanie elektryczne: 230V (-10%+15%), 20A, 50/60Hz.

Zasilanie pneumatyczne: 8 bar +/- 2,7 bar.

Siła dociskowa rolki: 635 kg.

Rozmiar kół:

- szerokość felgi: od 1,5" (38 mm) do 20" (508 mm).
- średnica felgi: od 10" (254 mm) do 24,5" (622 mm).
- ALU: od 7,5" (191 mm) do 41" (1040 mm).
- maksymalna średnica koła: 40" (1000 mm).
- maksymalna szerokość koła: 20" (508 mm).
- maksymalna waga koła: 80 kg.

Dokładność wyważania: +/- 0,5 g.

Dokładność zmierzonych sił: 10N.

Dokładność pozycjonowania koła: +/- 0.35 stopnia

Prędkość obrotowa: zmienna.

Waga: 307 kg.

GSP9700